

操作性を重視した、コンパクトなボディが登場しました。

SN-UNIT ニューピアレス

New Peerless2-s Examination and Treatment



診察室の雰囲気にあわせて、
アクセントカラーをお選びいただけます。



Blue

ブルー:20100701

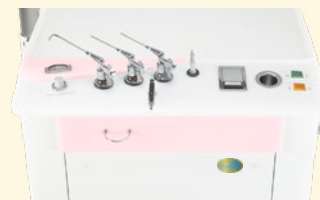

Pink

ピンク:20100703



Green

グリーン:20100702

※ オプション設置例

● 左仕様に変更することも可能です。

■ 外形寸法図

単位：mm

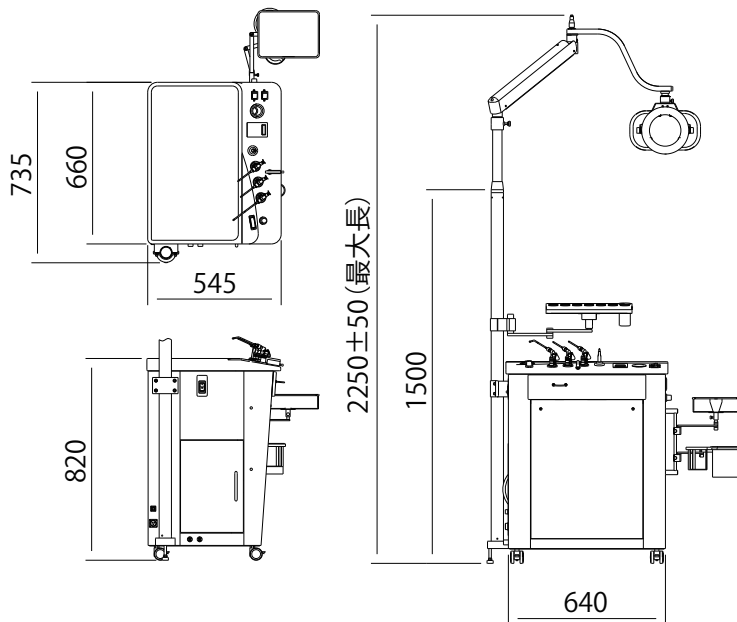

手術用双眼顕微鏡 SN-200 を支柱に取付けることもできます (別売)

■ 仕様

吸引装置	アンローダー機能内蔵オイルフリーポンプ 3L 吸引瓶 (把手付・樹脂蓋付) <OP: モーター用防振台別置き、ディスポーザブルバッグ内蔵吸引瓶>	
噴霧装置	アンローダー機能内蔵オイルフリーコンプレッサ (ステンレス製蓄圧エアータンク)	
スプレー	咽頭用・鼻用	
通気装置	シーソーカラン開閉式	
薬瓶台	<OP: 置き型または支柱取付型>	
防曇装置	熱風式温度過昇防止装置内蔵	
支柱	ステンレス製φ50	
額帯反射用電灯	<OP: 大型把手付反射部 (バランスアーム)>	
寸法 (mm)	W660×D545×H820 (支柱含 W735、支柱含 H1500)	
質量	約 97 kg	
電氣的定格	電源入力	1000VA
	定格電源	AC100V 50/60Hz

■ 機器の分類

電撃に対する保護の形式による分類	クラスⅠの ME 機器
電撃に対する保護の程度による装着部の分類	B 形装着部をもつ機器
水の有害な侵入に対する保護の程度	IPX0
作動 (運転) モード	連続作動 (運転) 機器

■ 薬事情報

販売名	SN ユニット ニューピアレス 2
一般的名称	耳鼻咽喉科用治療ユニット
リスク分類	管理医療機器
特定保守管理医療機器 該当の有無	非該当
設置管理医療機器 該当の有無	非該当
承認番号	22100BZX00352000



永島医科器械株式会社

URL <http://www.nagashima-medical.co.jp>

[本社] 〒113-0033 東京都文京区本郷 5-2-4-1 TEL(03)3812-1271(代) FAX(03)3812-1323
 [東京支社] 〒113-0033 東京都文京区本郷 5-3-4 TEL(03)3812-1271(代) FAX(03)3816-2824
 [名古屋営業所] 〒460-0013 名古屋市中区上前津 2-13-21 1F TEL(052)331-3325 FAX(052)331-3326
 [大阪営業所] 〒541-0055 大阪市中央区船場中央 2-1-4-325 TEL(06)6484-6123 FAX(06)6484-6122



本社・第二工場・第三工場に適用